

APR 22/40

REVERSĀ VIBROBLIETE



ĀTRI STRĀDĀ UN PĀRVAR STĀVUS SLĪPUMUS

APR 22/40 vieglais svars un tas, ka tehnika ir šaura, padara šo reverso vibroblieti par piemērotāko izvēli, jo sevišķi nelielās vai ierobežotās darbavietās. Darba platums 40 cm un svars aptuveni 100 kg ar benzīna dzinēju un 118 kg – ar dīzeļdzinēju nodrošina, ka vibroplate spēj iekļūt pat ļoti šaurās vietās. Spēja pārvarēt stāvus slīpumus un ātri pārvietoties pa līdzenām un nelīdzenām virsmām nodrošina plašas APR 22/40 izmantošanas iespējas.

PRODUKTIVITĀTE

- **Pirmšķirīga blietēšanas veiktspēja**
Jaudīga vibrācijas sistēma rada lielu blietēšanas spēku ātrai un daudzpusīgai blietēšanai.
- **Nepārspēts ātrums**
Līdzsvarota pamata plate nodrošina pirmšķirīgu mobilitāti un lielu darba ātrumu.
- **Hidrostatiskā stūrēšanas kontrole**
Tā nodrošina vienkāršu kontroli un augstu precizitāti pat šaurās vietās.

ERGONOMIKA

- **Vadības rokturis ar zemu vibrāciju**
Nozarē vadošās HAV vērtības zem 2,5m/sek² nodrošina operatora aizsardzību, kā arī – vairs nav nepieciešams veikt laikietilpīgu darba uzskaiti.
- **Ērts vadības rokturis**
Ergonomiski optimizēts nevainojamai tehnikas kontrolei darba laikā.
- **Droša transportēšana**
Tehniku iespējams vienkārši nostiprināt ērtai un drošai transportēšanai.

APKOPE

- **Ikdienas pārbaudes bez darbarīkiem**
Ātra un vienkārša ikdienas tehnikas pārbaude.
- **Vienkāršota apkope**
Remonta un regulārās apkopes punkti ātri un vienkārši pieejami.
- **Aizsargājošs rāmis un apvalki**
Aizsargā visas svarīgākās daļas pret bojājumiem darbavietā vai transportēšanas laikā.

PIELIETOJUMS

- Zemes apstrādei un bruģēšanas darbiem
- Ceļu un dzelzceļu būvniecībai
- Blietēšanai šaurās vietās
- Dārzu un ainavu izveidei
- Pamatu veidošanas darbiem
- Jūtīgām virsmām (papildu aprīkojumā pieejami gumijas paklāji bruģa aizsardzībai)

TEHNISKĀ SPECIFIKĀCIJA APR 22/40 REVERSĀ VIBROBLIETE

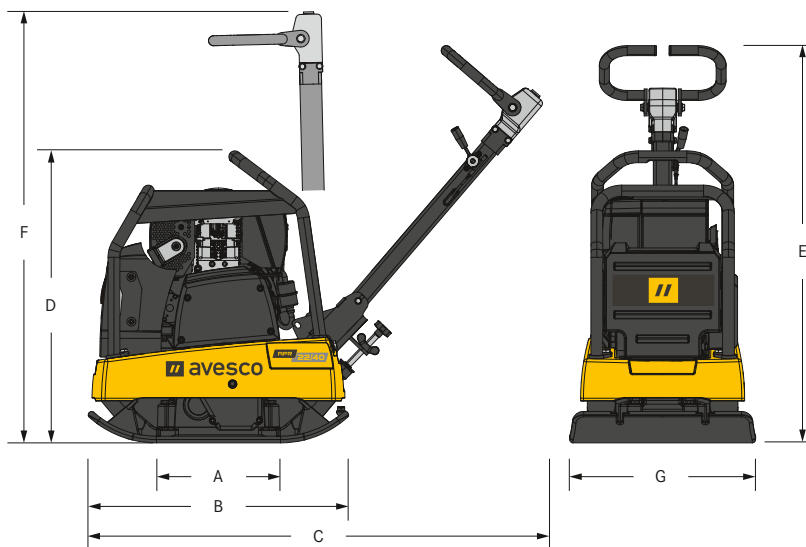

IZMĒRI UN SVARS

	BENZĪNS	DIESEL
TEHNIKAS SVARS	100 kg	118 kg
TEHNIKAS SVARS (AR PAPILDKOMPLEKTĀCIJU)	108 kg	130 kg
A PAMATNES PLATES GARUMS	254 mm	254 mm
B TEHNIKAS GARUMS	600 mm	600 mm
C AR ROKTURI	1140 mm	1140 mm
D TEHNIKAS AUGSTUMS	625 mm	725 mm
E ROKTURA AUGSTUMS (STRĀDĀJOT)	1000 mm	1000 mm
F ROKTURA AUGSTUMS (TRANSPORTĒJOT)	1180 mm	1180 mm
G TEHNIKAS PLATUMS	400 mm	400 mm

BLIETĒŠANAS SPĒKS

MAKSIMĀLĀ VIBRĀCIJAS FREKVENCE	98 Hz	98 Hz
MAKSIMĀLAIS CENTRBĒDZES SPĒKS	23 kN	23 kN
DARBA VIRSMA	504 m ² /h	528 m ² /h
VIRSMAS SPIEDIENS	23,62 N/cm ²	23,62 N/cm ²

STANDARTA APRĪKOJUMS

- Izturīgs aizsardzības rāmis ar centrālo celšanas punktu
- No vibrācijas izolēts rokturis
- Jaudīgs un uzticams dīzeļdzinējs
- 2 asu ierosinātājs ar gariem apkopes intervāliem
- Labi aizsargāts un izturīgs centrālās sajūgs ar nodilumizturīgu V veida siksnu
- 3 gadu pagarinātas garantijas programma

DZINĒJS

	BENZĪNS	DIESEL
DZINĒJS	Honda GX 160	Hatz 1B20
DEGVIELA	Benzīns	Dīzeļdegviela
DZINĒJA JAUDA	3,7 kW (5 ZS)	3,1 kW (4,2 ZS)
APGRIEZIENOS	3600	3000
DEGVIELAS PATĒRIŅŠ	0,9 l/h	0,9 l/h

DAŽĀDI

ROKU VIBRĀCIJA UZ ROKTURA	<2,5 m/s ²	<2,5 m/s ²
ĀTRUMS	22 m/min	21 m/min
DEGVIELAS TVERTNE	2,5 l	3,0 l
KĀPUMSPĒJA SLĪPUMĀ	35%	35%
MAKSIMĀLĀ SASVERE UZ KATRU PUSI	20°	30°
ŪDENS TVERTNE	-	7,6 l

PAPILDU APRĪKOJUMS

- Bez darbarīkiem uzstādāms gumijas paklājs izmantošanai bruģējot
- Transportēšanas riteņi
- Ūdens tvertne un izsmidzināšanas sistēma (tikai dīzeļdzinēja modelim)
- Darba stundu skaitītājs