

APF 20/50

EDASILIIKUVAD PINNASETIHENDAJAD

HONDA

HATZ

TIHENDUSJÕUD

APF 20/50 on APF-seeria kõige võimsam masin. Selle töölaius on 500 mm ja tsentrifugaaljõud 18 kN. Plaadi tehnoloogiliselt tiptasemel ekstsentrisk on hooldusvaba. Ühtlasi annab ekstsentrisk masinale muljetavaldava edasilikumisjõu, suurendades tootlikkust keerukate materjalidega ja järskudel nõlvadel töötamisel. APF 20/50 Honda mootori võimsus on 3,7 kW (5 hj) – kõige võimsam masin uues APF-seerias. APF 20/50 Hatz ühendab kõikide teiste Avesco pinnasetihendajate eelised diiselmootoriga, mis lihtsustab tööobjektil tankimist. Diiselmootori võimsus on 3,2 kW (4,3 hj) ning see töötab suurepäraselt ka suurematel kõrgustel.

LIHTNE KASUTADA

- Madal käepideme vibratsiooni tase tagab operaatorile ohutuse.
- Masina raam võimaldab tugevat haaret.
- Hea manööverlusvõime annab täiendava täpsuse ja lihtsustab tööd.

VÕIMAS TIHENDAJA

- Hea suurusega võimas ekstsentrisk.
- Parim tihendusjõud ja -kiirus, ronimisvõime ja masina eluiga.
- Kompaktsed mõõtmed võimaldavad pinnasetihendajat kasutada kitsastes oludes.

VÄLJARENDIKS VALMIS

- Madalad ülalpidamiskulud omanikele.
- Sobib paljudeks töödeks.
- Lihtne masin esmakordsel kasutamisel.

HOOLDATAVUS

- Hooldusvaba ekstsentrisk
- Kogu mootorit kaitsev raam.
- Igapäevaseks hoolduseks ei ole vaja tööriistu.

PALJU KASUTUSVÕIMALUSI

- Tööriistadeta paigaldatavad veepaak ja pihustisüsteem.
- Tööriistadeta paigaldatavad kummimatid sillutustöödel kasutamiseks.
- Masina küljes olevad transpordirattad lihtsustavad

KASUTUSALAD

- Tihendamine kitsastes tingimustes
- Asfalteerimis- ja sillutamisevõimekus
- Kerged ja keskmise suurusega teekatte lappimistööd
- Torustike ja kraavide ehitus
- Maastikukujundus ja aiandus
- Mullatööd

TEHNILINE KIRJELDUS APF 20/50 EDASILIIKUVAD PINNASETIHENDAJAD

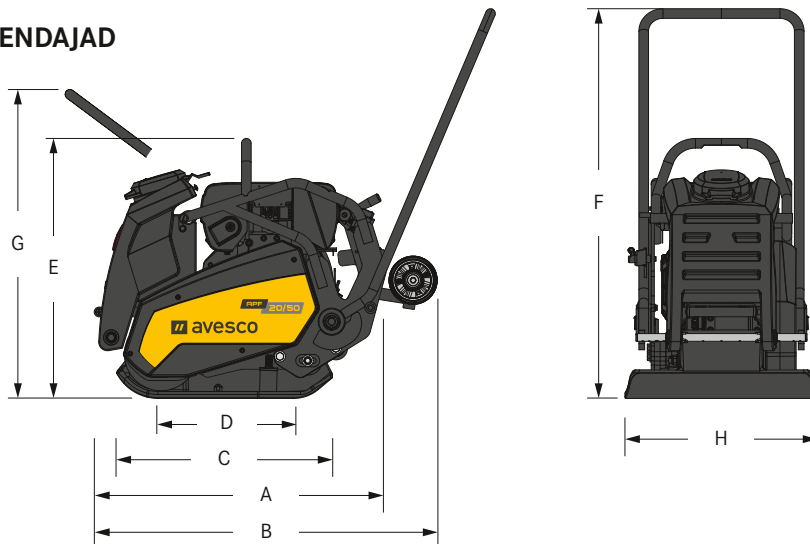

KAAL JA MÕÕTMED

	Honda	Hatz
MASINA KAAL	88 kg	106 kg
MASINA KAAL (KOOS LISAVARUSTUSSE KUULUVA SPRINKLERI JA RATASTEAGA)	97 kg	106 kg
A MASINA PIKKUS	1020 mm	1020 mm
B MASINA PIKKUS (KOOS LISAVARUSTUSSE KUULUVA VEEPAAGI JA RATASTEAGA)	1075 mm	1075 mm
C ALUSPLAADI PIKKUS	559 mm	559 mm
D MAAPINNAGA KOKKUPUUTUVA OSA PIKKUS	352 mm	352 mm
E MASINA KÕRGUS	667 mm	674 mm
F KOOS KÄEPIDEMEGA (TÖÖASENDIS)	976 mm	976 mm
G KOOS KÄEPIDEMEGA (TRANSPORDIASENDIS)	736 mm	736 mm
H MASINA LAIUS	500 mm	500 mm

TIHENDUSJÕUD

	Honda	Hatz
MAX. VIBRATSIOONISAGEDUS	90 Hz	90 Hz
MAX. TSENTRIFUGAALJÕUD	20 kN	20 kN
TÖÖDELDAV ALA	kuni 1020 m ² /h	kuni 870 m ² /h
SPETS. PINNASURVE	8,1 N/cm ²	9,0 N/cm ²

MOOTOR

	Honda	Hatz
MOOTOR	Honda GX 160	Hatz 1B20
KÜTUS	Bensiin	Diisel
MOOTORI VÕIMSUS	3,7 kW (5 HP)	3,2 kW (4,3 HP)

MUUD

VIBRATSIOON	3,1 m/s ²	<2,5 m/s ²
KIIRUS	0-31 m/min	0-33 m/min
SUURIM TÕUS	30%	30%
SUURIM KALDENURK	20°	20°

VÕIMALUSED

KUMMIMATT	x	x
TRANSPORDIRATTAD	x	x
VEEPIHUSTUSSÜSTEEM	10 l	10 l
TUNNILOENDUR	x	x

EELISED

- Vähevibreeriv käepide tagab operaatori ohutuse ja mugavuse
- Hooldusvaba ekstsentrisk.
- Isepuhastuv ja kulumiskindel alusplaat
- Mootori raam kaitseb nii töö kui ka transpordi ajal
- Transpordirattad, mille saab jalaga paika lükata, et objektile paremini ringi liikuda