

APF 20/50

VIENAKRYPTĖS VIBROPLOKŠTĖS

HONDA

HATZ



TANKINIMO GALIA

APF 20/50 yra galingiausios naujojoje APF serijoje. Jų darbinis plotis – 500 mm, o išcentrinė jėga – 18 kN. Technologiškai pažangus plokščių vibracijos sužadinimo įrenginys nereikalauja priežiūros. Vibracijos sužadinimo sistema pasižymi didele į priekį judančia jėga, siekiant didesnio našumo dirbant su sudėtingomis medžiagomis bei stačiose įkalnėse. APF 20/50 Honda variklio galingumas – 3,7 kW (5 AG), tai galingiausias variklis naujojoje APF serijoje. APF 20/50 Hatz sujungia visus kitų „Ammann“ plokščių privalumus ir dyzelinį variklį, kuris supaprastina užpildymą degalais darbo vietoje. Dyzelinis variklis yra 3,2 kW galingumo (4,3 AG) ir pirmąja aukštesnėse vietose.

PAPRASTAS EKSPLOATAVIMAS

- Operatoriaus saugumas esant žemam rankos vibracijos lygiui rankenoje
- Mašinos rėmas užtikrina saugų sugriebimą
- Puikus manevringumas padidina tikslumą ir supaprastina darbą

GALINGAS PLŪKTUVAS

- Didelės apimties, galingas vibracijos sužadinimo įrenginys
- Didelė tankinimo galia, greitis, kilimo įkalnėn galimybė bei ilgas mašinos tarnavimo laikas
- Kompaktiški matmenys leidžia naudoti įrenginį riboto ploto vietose

PARUOŠTA NUOMAI

- Nedidelės eksploatacinės išlaidos savininkams
- Puikiai tinka daugumai taikymo sričių
- Lengvai eksploatuojama naujiems naudotojams

NAUDINGUMAS

- Techninės priežiūros nereikalaujanti vibracijos sužadinimo sistema
- Pilnas variklio apsaugos rėmas
- Įrankių nereikalaujanti kasdienė priežiūra

UNIVERSALIOS PARINKTYS

- Įrankių nereikalaujantis vandens bako bei purkštuvų sistemos montavimas
- Įrankių nereikalaujantis guminių kilimėlių keitimas ant grindinio akmenų
- Nenuimami transportavimo ratai lengvam mašinos perkėlimui į kitą vietą

TAIKYMO SRITYS

- Tankinimas uždaroje patalpose
- Taikymas ant asfalto ir grindinio dangos
- Lengvos ir vidutinės užpildymo medžiagos
- Dujotiekių įrengimas ir griovių kasimas
- Landšaftas ir sodininkystė
- Žemės darbai

TECHNINĖ SPECIFIKACIJA APF 15/40 VIENAKRYPTĖS VIBROPLOKŠTĖS

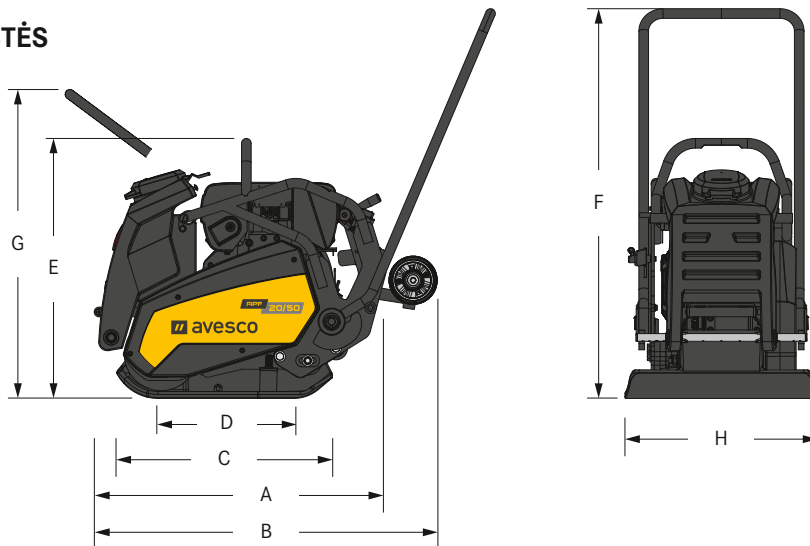

MATMENYS IR SVORISVARIKLIS

	Honda	Hatz
PRIETAISO SVORIS	88 kg	106 kg
PRIETAISO SVORIS (SU PASIRINKTINU PURKŠTUKU IR RATUKAIS)	97 kg	106 kg
A PRIETAISO ILGIS	1020 mm	1020 mm
B PRIETAISO ILGIS (SU PASIRINKTINU VANDENS REZERVUARU IR RATUKAIS)	1075 mm	1075 mm
C DARBINIS PADO ILGIS	559 mm	559 mm
D ŽEMĖS KONTAKTŲ ILGIS	352 mm	352 mm
E PRIETAISO AUKŠTIS	667 mm	674 mm
F SU RANKENA (DARBINĖJE PADĖTYJE)	976 mm	976 mm
G SU RANKENA (GABENIMO PADĖTYJE)	736 mm	736 mm
H PRIETAISO PLOTIS	500 mm	500 mm

TANKINIMAS

DIDŽ. VIBRACIJOS DAŽNIS	90 Hz	90 Hz
DIDŽ. IŠCENTRINĖ JĖGA	20 kN	20 kN
TANKINIMO NAŠUMAS	iki 1020 m ² /h	iki 870 m ² /h
TANKINIMO GYLIS	8,1 N/cm ²	9,0 N/cm ²

VARIKLIS

	Honda	Hatz
VARIKLIS	Honda GX 160	Hatz 1B20
DEGALAI	Benzinas	Dyzelis
VARIKLIO GALINGUMAS	3,7 kW (5 AG)	3,2 kW (4,3 AG)
PRIE APS./MIN.	3250	3250

PAPILDOMI PARAMETRAI

RANKENAI / RANKOMS PERDUODAMA VIBRACIJA	3,1 m/s ²	<2,5 m/s ²
DARBINIS GREITIS	0-31 m/min	0-33 m/min
DIDŽ. ĮVEIKIAMA ĮKALNĖ	30%	30%
DIDŽ. POKRYPIS Į VISAS PUSES	20°	20°

PASIRINKTINI PRIEDAI

GUMINIS KILIMĖLIS	x	x
GABENIMO RATUKAI	x	x
VANDENS PURŠKIMO SISTEMA	10 l	10 l
MOTOVALANDŲ SKAITIKLIS	x	x

AKCENTAI

- Žemos vibracijos rankena suteikia operatoriui saugumą bei komfortą
- Techninės priežiūros nereikalaujanti vibracijos sužadinimo sistema
- Pagrindo plokštė valosi pati ir yra atspari nusidėvėjimui
- Variklio rėmas skirtas apsaugai darbo vietoje ir transportavimo metu
- Transportavimo ratai, kuriuos galima nuleisti atleidus pėdą mobilumui darbo vietoje