

APR 22/40

REVERSINĖ VIBROPLOKŠTĖ



GREITAI ATLIEKAMAS DARBAS ĮVAIRIOMIS SĄLYGOMIS

Dėl mažo svorio ir nedidelio pločio reversinė vibracinė plokštė APR 22/40 puikiai tinka darbams riboto dydžio vietose. Darbinis plotis siekia 40 cm, o svoris – 100 kg su benzininiu varikliu arba 118 kg su dyzeliniu varikliu, todėl ši plokštė gali būti naudojama ten, kur vietos yra ne per daugiausia. Šis aparatas įveikia įkalnes, greitai juda ant nelygių paviršių, todėl APR 22/40 tinka naudoti įvairiose srityse.

DIDELIS NAŠUMAS

- **Itin efektyvus tankinimas**
Galinga vibracijos sistema garantuoja didelę tankinimo jėgą, todėl darbą atliksite greitai ir efektyviai.
- **Neprilygstamas greitis**
Subalansuotas padas lemia aparato mobilumą ir didelį darbo greitį.
- **Hidrostatinis valdymas**
Paprastas bei tikslus valdymas net ir uždaroje vietoje.

ERGONOMIKA

- **Valdymo rankenos vibracijų slopinimas**
Geriausi HAV rodikliai (mažiau kaip $2,5 \text{ m/s}^2$) rodo, kad operatorius yra tinkamai apsaugotas. Be to, nereikia gaišti laiko tvarkant apskaitas.
- **Patogi valdymo rankena**
Ergonomiška optimizuota rankena, kad būtų galima patogiai valdyti plokštę darbo metu.
- **Saugus gabenimas**
Aparatas yra patikimai pritvirtinamas, kad gabenti būtų saugu ir patogiu.

PATOGI TECHNINĖ PRIEŽIŪRA

- **Kasdienė apžiūra be papildomų įrankių**
Kasdienė patikra atliekama lengvai ir greitai.
- **Paprasta priežiūra**
Techninės priežiūros vietos yra lengvai pasiekiamos.
- **Apsauginis rėmas ir dangteliai**
Apsaugo svarbiausius komponentus gabenant ir darbo metu.

NAUDOJIMO SRITYS

- Žemės darbai ir grindinio klojimas
- Kelių ir geležinkelių tiesimas
- Grunto sutankinimas siaurose tranšėjose ir uždaroje vietoje
- Kraštovaizdžio formavimo ir sodininkystės darbai
- Pamato įrengimo darbai
- Tinka įvairiems paviršiams (su pasirinktiniais guminiiais kilimėliais, saugančiais nuo akmenukų)

TECHNINĖ SPECIFIKACIJA APR 22/40 REVERSINĖ VIBRACINĖ PLOKŠTĖ

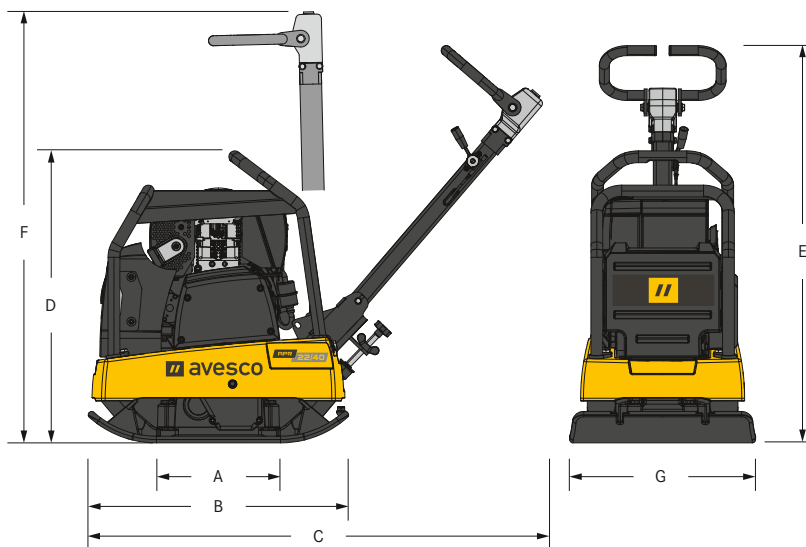

MATMENYS IR SVORISVARIKLIS

	Honda	Hatz
PRIETAISO SVORIS	100 kg	118 kg
PRIETAISO SVORIS (SU PRIEDAIS)	108 kg	130 kg
A PADO ILGIS	254 mm	254 mm
B PRIETAISO ILGIS	600 mm	600 mm
C SU RANKENA	1140 mm	1140 mm
D PRIETAISO AUKŠTIS	625 mm	725 mm
E SU RANKENA (DARBINĖJE PADĖTYJE)	1000 mm	1000 mm
F SU RANKENA(GABENIMO PADĖTYJE)	1180 mm	1180 mm
G PRIETAISO PLOTIS	400 mm	400 mm

TANKINIMAS

DIDŽ. VIBRACIJOS DAŽNIS	98 Hz	98 Hz
DIDŽ. IŠCENTRINĖ JĖGA	23 kN	23 kN
TANKINIMO NAŠUMAS	504 m ² /h	528 m ² /h
SLĖGIO JĖGA PAVIRŠIUI	23,62 N/cm ²	23,62 N/cm ²

PASIRINKTINA ĮRANGA

- Be įrankių pritvirtinamas guminis kilimėlis darbui ant akmeninio grindinio
- Gabenimo ratai
- Vandens rezervuaras ir purškimo sistema (tik dyzelinėje versijoje)
- Motovalandų skaitiklis

VARIKLIS

	Honda	Hatz
VARIKLIS	Honda GX 160	Hatz 1B20
DEGALAI	Benzinas	Dyzelis
VARIKLIO GALINGUMAS	3,7 kW (5 AG)	3,1 kW (4,2 AG)
PRIE APS./MIN.	3600	3000
DEGALŲ SAŃAUDOS	0,9 l/h	0,9 l/h

PAPILDOMI PARAMETRAI

RANKENAI / RANKOMS PERDUODAMA VIBRACIJA	<2,5 m/s ²	<2,5 m/s ²
DARBINIS GREITIS	22 m/min	21 m/min
DEGALŲ BAKAS	2,5 l	3,0 l
DIDŽ. ĮVEIKIAMA ĮKALNĖ	35%	35%
DIDŽ. POKRYPIS Į VISAS PUSES	20°	30°
VANDENS REZERVUARAS	-	7,6 l

STANDARTINĖ ĮRANGA

- Tvirtas apsauginis rėmas su centriniu kėlimo tašku
- Valdymo rankena su vibracijos slopintuvu
- Galingas ir patikimas benzininis arba dyzelinis variklis
- Sudėtingos priežiūros nereikalaujantis vibratorius su 2 velenais
- Patikimai apsaugota ir patvari išcentrinė sankaba bei dilinimui atsparus trapecinis diržas
- 3 m. pratęsimos garantijos programa