

# APR 30/50

## REVERSINĖ VIBROPLOKŠTĖ

HONDA



HATZ

### DIDELIO EFEKTYVUMO GARANTAS

APR 30/50 modeliai yra lengvai valdomi. Ši savybė yra būdinga mažesnėms reversinėms vibracinėms plokštėms, tačiau šie 50 cm arba 60 cm darbinio pločio aparatai išsiskiria didesnėmis jų naudojimo galimybėmis. Net ir padidintu darbinio pločiu mašina gali greitai susidoroti su sunkiai sutankinamu gruntu.

### DIDELIS NAŠUMAS

- **Itin efektyvus tankinimas**  
Galinga vibracijos sistema garantuoja didelę tankinimo jėgą, todėl darbą atliksite greitai ir efektyviai.
- **Neprilygstamas greitis**  
Subalansuotas padas lemia aparato mobilumą ir didelį darbo greitį.
- **Hidrostatinis valdymas**  
Paprastas ir tikslus valdymas net ir uždaroje vietoje.

### ERGONOMIKA

- **Valdymo rankenos vibracijų slopinimas**  
Geriausi HAV rodikliai (mažiau kaip 2,5 m/s<sup>2</sup>) rodo, kad operatorius yra tinkamai apsaugotas. Be to, nereikia gaišti laiko tvarkant apskaitas.
- **Patogi valdymo rankena**  
Ergonomiška optimizuota rankena, kad būtų galima patogiai valdyti plokštę darbo metu.
- **Saugus gabenimas**  
Aparatas yra patikimai pritvirtinamas, kad gabenti būtų saugu ir patogiu.

### PATOGI TECHNINĖ PRIEŽIŪRA

- **Kasdienė apžiūra be papildomų įrankių**  
Kasdienė patikra atliekama paprastai ir greitai.
- **Paprasta priežiūra**  
Techninės priežiūros vietos yra lengvai pasiekiamos.
- **Apsauginis rėmas ir dangteliai**  
Apsaugo svarbiausius komponentus gabenant ir darbo metu.

### NAUDOJIMO SRITYS

- Žemės darbai ir grindinio klojimas
- Kelių ir geležinkelių tiesimas
- Grunto sutankinimas siaurose tranšėjose ir uždaroje vietoje
- Kraštovaizdžio formavimo ir sodininkystės darbai
- Pamato įrengimo darbai
- Tinka įvairiems paviršiams (su pasirinktiniais guminiiais kilimėliais, saugančiais nuo akmenukų)

## TECHNINĖ SPECIFIKACIJA APR 30/50 REVERSINĖ VIBROPLOKŠTĖ

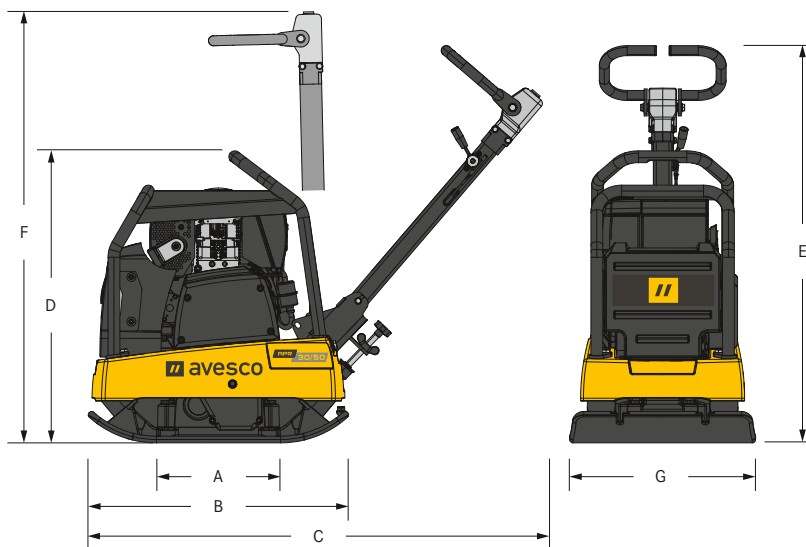

### MATMENYS IR SVORISVARIKLIS

	Honda	Hatz
PRIETAISO SVORIS	199 kg	215 kg
PRIETAISO SVORIS (SU PRIEDAIS)	214 kg	242 kg
A PADO ILGIS	330 mm	330 mm
B PRIETAISO ILGIS	700 mm	700 mm
C SU RANKENA	1140 mm	1140 mm
D PRIETAISO AUKŠTIS	765 mm	785 mm
E SU RANKENA (DARBINĖJE PADĖTYJE)	1000 mm	1000 mm
F SU RANKENA(GABENIMO PADĖTYJE)	1180 mm	1180 mm
G PRIETAISO PLOTIS	500 mm	500 mm

### TANKINIMAS

DIDŽ. VIBRACIJOS DAŽNIS	90 Hz	90 Hz
DIDŽ. IŠCENTRINĖ JĖGA	32 kN	32 kN
TANKINIMO NAŠUMAS	780 m <sup>2</sup> /h	870 m <sup>2</sup> /h
SLĖGIO JĖGA PAVIRŠIUI	23,62 N/cm <sup>2</sup>	23,62 N/cm <sup>2</sup>

### PASIRINKTINA ĮRANGA

- Gabenimo ratai
- Motovalandų skaitiklis

### VARIKLIS

	Honda	Hatz
VARIKLIS	Honda GX 270	Hatz 1 B 30
DEGALAI	Benzinas	Dyzelis
VARIKLIO GALINGUMAS	6,3 kW (8,6 AG)	4,5 kW (6,1 AG)
PRIE APS./MIN.	3100	2900
DEGALŲ SAŃAUDOS	2,1 l/h	2,1 l/h

### PAPILDOMI PARAMETRAI

RANKENAI / RANKOMS PERDUODAMA VIBRACIJA	<2,5 m/s <sup>2</sup>	<2,5 m/s <sup>2</sup>
DARBINIS GREITIS	26 m/min	29 m/min
DEGALŲ BAKAS	6,0 l	5,0 l
DIDŽ. ĮVEIKIAMA ĮKALNĖ	35%	35%
DIDŽ. POKRYPIS Į VISAS PUSES	20°	30°
VANDENS REZERVUARAS	-	-

### STANDARTINĖ ĮRANGA

- Tvirtas apsauginis rėmas su centriniu kėlimo tašku
- Valdymo rankena su vibracijos slopintuvu
- Galingas ir patikimas benzininis arba dyzelinis variklis
- Sudėtingos priežiūros nereikalaujantis vibratorius su 2 velenais
- Patikimai apsaugota ir patvari išcentrinė sankaba